

# INSPIRON™

KURULUM KILAVUZU

**DELL™**  
YOURS IS HERE



# INSPIRON™

## KURULUM KILAVUZU

Model W01B

TipW01B001

# Not, Dikkat ve Uyarılar

 **NOT:**NOT, bilgisayarınızdan daha iyi şekilde yararlanmanızı sağlayan önemli bilgiler verir.

 **DİKKAT: UYARI,** donanımda olabilecek hasarları ya da veri kaybını belirtir ve bu sorunun nasıl önleneceğini anlatır.

 **UYARI: UYARI,** meydana gelebilecek olası maddi hasar, kişisel yaralanma veya ölüm tehlikesi anlamına gelir.

Bir Dell™ n Serisi bilgisayar satın aldıysanız, bu belgede yer alan Microsoft® Windows® işletim sistemi başvuruları geçerli değildir.

---

**Bu belgedeki bilgiler önceden bildirilmeksizin değiştirilebilir.**

© 2009 Dell Inc. Tüm hakları saklıdır.

Dell Inc.'nin yazılı izni olmadan bu materyallerin herhangi bir şekilde çoğaltılması kesinlikle yasaktır.

Bu metinde kullanılan ticari markalar: *Dell, DELL* logosu, *YOURS IS HERE* ve *DellConnect* Dell Inc.'in tescilli markalarıdır; *Intel, Pentium* ve *Celeron* ABD ve/veya diğer ülkelerde Intel Corporation'ın tescilli ticari markası, *Core* ise ticari markasıdır; *Microsoft, Windows, Windows Vista*, ve *Windows Vista* başlat düğmesi logosu ABD ve/veya diğer ülkelerde Microsoft Corporation'ın tescilli ticari markalarıdır; *Bluetooth* Bluetooth SIG, Inc. şirketinin sahip olduğu tescilli bir ticari markadır ve Dell tarafından lisanslı olarak kullanılmaktadır.

Bu belgede, marka ve adların sahiplerine ya da ürünlerine atıfta bulunmak için başka ticari marka ve ticari adlar kullanılabilir. Dell Inc. kendine ait olanların dışındaki ticari markalar ve ticari isimlerle ilgili hiçbir mülkiyet hakkı olmadığını beyan eder.

**Haziran 2009**

**P/N FWVYY**

**Rev. A00**

# İçindekiler

<b>Inspiron One Aygıtınızı Kurma . . . . .</b>	<b>5</b>	Arka Panel Konnektörleri . . . . .	27
Bilgisayarınızı Kurmadan Önce . . . . .	5	Ekran Özellikleri . . . . .	29
Klavyeyi ve Fareyi bağlama . . . . .	6	Yazılım Özellikleri . . . . .	31
Güç Kablosunu bağlayın . . . . .	7	Dell Dock . . . . .	35
Ağ kablosunu Takma (İsteğe bağlı) . . . . .	8	<b>Sorunları Çözme . . . . .</b>	<b>36</b>
Bilgisayar Altlığını Ayarlama . . . . .	10	Sesli Uyarı Kodları . . . . .	36
Güç Düğmesi'ne basın. . . . .	11	Ağ Sorunları . . . . .	37
Microsoft Windows Kurulumu . . . . .	12	Güç Sorunları . . . . .	38
İnternet'e Bağlanma (İsteğe bağlı). . . . .	13	Bellek Sorunları . . . . .	39
<b>Inspiron One Aygıtınızı Kullanma . . . . .</b>	<b>16</b>	Kilitlenmeler ve Yazılım Sorunları . . . . .	40
Sağdan Görünüm Özellikleri . . . . .	16	<b>Destek Araçlarını Kullanma . . . . .</b>	<b>42</b>
Sağ Panel Düğmeleri ve Konnektörleri. . . . .	18	Dell Destek Merkezi . . . . .	42
Soldan Görünüm Özellikleri . . . . .	21	Sistem İletileri . . . . .	43
Optik Disk Sürücüyü Kullanma . . . . .	23	Donanım Sorun Giderici . . . . .	45
Arkadan Görünüm Özellikleri . . . . .	25	Dell Diagnostics . . . . .	45

## İçindekiler

### **İşletim Sisteminizi Geri Yükleme . . 50**

Sistem Geri Yükleme . . . . . 51

Dell Factory Image Restore . . . . . 52

İşletim Sistemini Yeniden Yükleme . . 54

### **Yardım Alma . . . . . 57**

Teknik Destek ve Müşteri Hizmetleri . . 58

DellConnect . . . . . 59

Çevrimiçi Hizmetler . . . . . 59

Sipariş Durumu Otomatik Yanıt Hizmeti . . 60

Ürün Bilgileri . . . . . 61

Garanti Altındaki ya da Kredi İle

Satın Alınan Ürünleri Onarım İçin

Gönderme . . . . . 61

Aramadan Önce . . . . . 63

Dell'e Başvurma . . . . . 64

### **Daha Fazla Bilgi ve Kaynak**

**Bulma . . . . . 66**

**Temel Özellikler . . . . . 68**

**Ek . . . . . 72**

Macrovision Ürün Bildirimi . . . . . 72

**Dizin . . . . . 73**

# Inspiron One Aygıtınızı Kurma

Bu bölümde Inspiron™ One aygıtınızın kurulması ile ilgili bilgiler verilmektedir.



**UYARI:** Bu bölümdeki yordamları gerçekleştirmeye başlamadan önce, bilgisayarınızla birlikte gelen güvenlik bilgilerini okuyun. Ek güvenlik en iyi uygulama bilgileri için [www.dell.com/regulatory\\_compliance](http://www.dell.com/regulatory_compliance) adresindeki Regulatory Compliance (Yasal Uygunluk) Ana Sayfasına bakın.



**NOT:** Bilgisayarınızın Servis Etiketini bilgisayarınızın arka tarafına konumlandırılmıştır. Dell Destek web sitesine eriştiğinizde veya teknik desteğe başvurduğunuzda bilgisayarınızı tanımlamak için bu kodu kullanın.

## Bilgisayarınızı Kurmadan Önce

Bilgisayarınızı yerleştirirken, güç kaynağı ile sağ taraftaki kontrollere ve bağlantılara kolayca erişebildiğinizden, havalandırmanın yeterli olduğundan ve bilgisayarınızın yerleştirildiği yüzeyin düz olduğundan emin olun.

Inspiron One aygıtınızın çevresindeki hava akışının engellenmesi, aşırı ısınmasına neden olabilir. Bilgisayarın aşırı ısınmasını önlemek için bilgisayarın arka tarafında en az 10,2 cm (4 inç) ve diğer taraflarda da minimum 5,1 cm (2 inç) aralık bırakıldığından emin olun. Açık olduğu sırada, bilgisayarınızı asla dolap ya da çekmece gibi kapalı bir yere koymamalısınız.

## Klavyeyi ve Fareyi bağlama

USB klavyenizi ve fareyi bilgisayardaki USB konnektörlerine bağlayın.

- NOT:** Bilgisayarınızla birlikte kablosuz klavye ve fare satın aldıysanız USB alıcısını USB konnektörüne bağlayın. Daha fazla bilgi için, klavye ve fareyle birlikte gönderilen belgelere bakın.

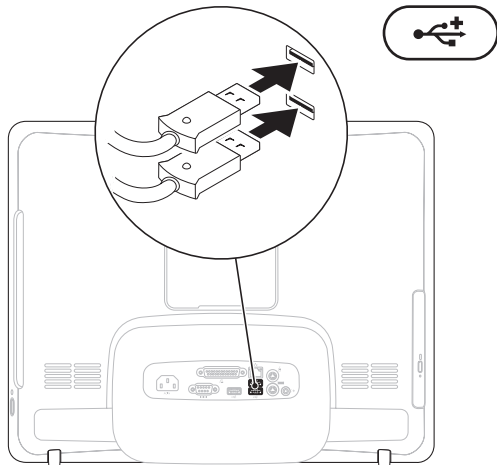



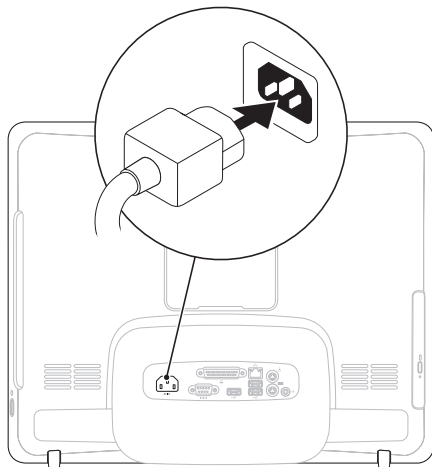

## Güç Kablosunu bağlayın

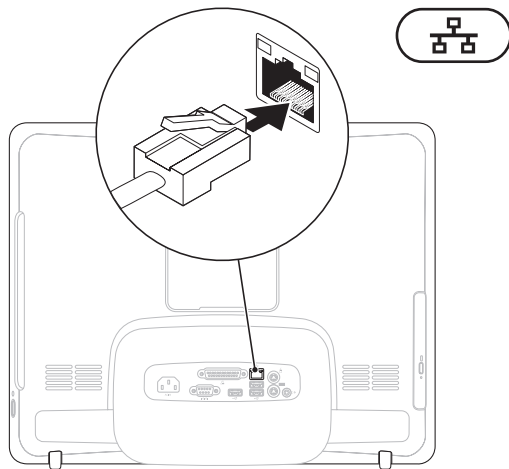

## Ağ kablosunu Takma (İsteğe bağlı)



Bilgisayarın kurulumunu tamamlamak için ağ bağlantısına ihtiyaç yoktur fakat mevcut bir ağ bağlantısına veya kablolu bir Internet bağlantısına sahipseniz (kablolu modem veya ethernet jakı gibi) şimdi bağlayabilirsiniz.

 **NOT:** Ağ konnektörüne bağlanmak için sadece Ethernet kablosu (RJ45 konnektörü) kullanın. Ağ konnektörüne telefon kablosu takmayın (RJ11 konnektörü).

Bilgisayarınızı ağa veya geniş bant aygıtına bağlamak için, ağ kablosunun bir ucunu ağ bağlantı noktasına ya da ağ veya geniş bant aygıtınıza bağlayın. Ağ kablosunun diğer ucunu bilgisayarınızın arka panelindeki ağ konnektörüne (RJ45 konnektörü) takın. Ağ kablosu tam olarak yerine oturduğunda bir tık sesi duyarsınız.

## Bilgisayar Altlığını Ayarlama

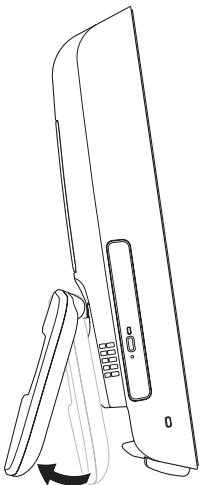

**⚠ UYARI:** Bilgisayarı taşımak için altlığı kullanmayın.

**✍ NOT:** Bilgisayarınızı VESA duvar bağlantısı ile kullanmaya başlamadan önce altlık kapatılmalıdır.

Ekranı rahat bir görüş açısına ayarlamak için altlığı çekin. Altlık açıldığında veya kapandığında belirgin bir tık sesi duyulur. Bilgisayarınız UL-sertifikalı VESA duvar bağlantılarını destekler. Düzgün montaj için dört (ea.) adet 4 mm çapında, 0,7 x 10 mm uzun vida kullanın.

**Güç Düğmesi'ne basın.**

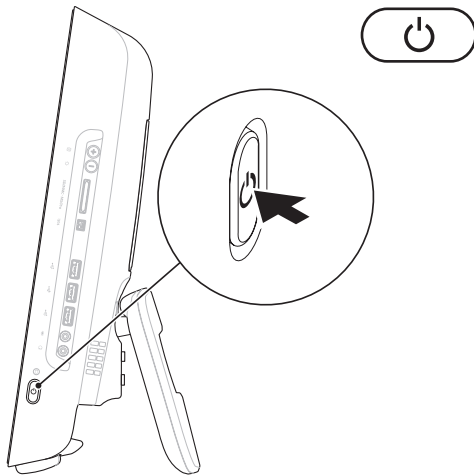

### Microsoft Windows Kurulumu

Dell bilgisayarınız Microsoft® Windows® işletim sistemi ile önceden yapılandırılmıştır. Windows işletim sistemini ilk kez kurmak için, ekrandaki yönergelere uyun. Windows kurulum ekranı sizi aralarında lisans sözleşmelerinin kabul edilmesi, tercihlerin ayarlanması ve İnternet bağlantısının kurulmasının da yer aldığı çok sayıda prosedür içinde yönlendirecektir. Windows kurulumunun tamamlanması biraz zaman alabilir.

△ **DİKKAT:** İşletim sistemi kurulum sürecini yarıda kesmeyin. Kurulum sürecini yarıda kesmek bilgisayarınızı kullanılmaz hale getirebilir ve işletim sistemini yeniden yüklemeniz gerekir.

✎ **NOT:** Bilgisayarınızın optimum performans sağlaması için, **support.dell.com** adresindeki Dell Destek web sitesinde bulunan en son BIOS ve sürücülerini indirip bilgisayarınıza yüklemeniz tavsiye edilir.

## İnternet'e Bağlanma (İsteğe bağlı)

İnternete bağlanmak için, bir harici modem veya ağ bağlantısı ve bir İnternet Servis Sağlayıcısı'na (ISP) gereksinim vardır.

Siparişinizde bir harici USB modem veya Kablosuz LAN adaptörü yoksa Dell'in web sitesi'nden satın alabilirsiniz; bkz. [www.dell.com](http://www.dell.com).

### Kablolu Bağlantı Kurma

- Çevirmeli ağ bağlantısı kullanıyorsanız, İnternet bağlantınızı kurmadan önce telefon kablosunun bir ucunu harici USB modeme (isteğe bağlı), diğer ucunu da telefon prizine takın.
- DSL veya kablo/uydu modem bağlantısı kullanıyorsanız, kurulum yönergeleri için ISS'nize başvurun.

Kablolu İnternet bağlantınızın kurulumunu tamamlamak için, "İnternet Bağlantısı Kurma" içerisindeki yönergeleri izleyin, bkz. sayfa 14.

### Kablosuz Bağlantı Kurma

Kablosuz İnternet bağlantınızı kullanmaya başlamadan önce, kablosuz yönlendiricinize bağlamalısınız.

*Windows Vista®*

1. Açık dosyaları kaydedip kapatın ve açık programlardan çıkın.
2. **Başlat**  → **Bağlan** öğelerini tıklatın.
3. Kurulumu tamamlamak için ekrandaki yönergeleri izleyin.

*Windows® 7*

1. Açık dosyaları kaydedip kapatın ve açık programlardan çıkın.
2. **Başlat**  → **Denetim Masası** → **Ağ ve Paylaşım Merkezi** → **Bir ağa bağlanın** öğesini tıklatın.
3. Kurulumu tamamlamak için ekrandaki yönergeleri izleyin.

### İnternet Bağlantınızı Kurma



ISS'ler ve ISS'lerin hizmetleri ülkeye göre değişir. Öneriler için ülkenizde bulunan ISS'inizle temas kurun.

İnternet'e bağlanamıyorsanız, ancak önceden bağlandıysanız, ISS'nizin hizmetinde bir kesinti olabilir. Hizmetin var olup olmadığını öğrenmek için ISS'nize başvurun veya daha sonra tekrar bağlanmayı deneyin.

ISS bilgilerinizi elinizin altında bulundurun. ISS'niz yoksa, **İnternet'e Bağlan** sihirbazı bir ISS edinmenize yardımcı olabilir.

### Windows Vista

 **NOT:** Aşağıdaki talimatlar Windows varsayılan görünümü için geçerlidir, bu yüzden Dell™ bilgisayarınızın görünümü Windows Classic görünümüne değiştirirseniz geçerli olmayabilir.

1. Açık dosyaları kaydedip kapatın ve açık programlardan çıkın.
  2. **Başlat**  → **Denetim Masası** ögesini tıklatın.
  3. **Ağ ve İnternet** → **Ağ ve Paylaşım Merkezi** → **Bir bağlantı kur** → **İnternete bağlan** ögesini tıklatın.  
**İnternet'e Bağlan** penceresi görünür.
-  **NOT:** Ne tür bir bağlantı seçeceğinizi bilmiyorsanız, **Seçmeme yardım et'i** tıklatın veya ISP'nize başvurun.
4. Kurulumu tamamlamak için ekrandaki yönergeleri izleyin ve ISS'nizin verdiği kurulum bilgilerini kullanın.



## Windows 7

1. Açık dosyaları kaydedip kapatın ve açık programlardan çıkın.
2. **Başlat**  → **Denetim Masası** → **Ağ ve Paylaşım Merkezi** → **Yeni bir bağlantı veya ağ kur** → **İnternete bağlan** ögesini tıklatın.  
**Internet'e Bağlan** penceresi görünür.
- ✎ **NOT:** Ne tür bir bağlantı seçeceğinizi bilmiyorsanız, **Seçmeme yardım et** ögesini tıklatın veya ISP'nize başvurun.
3. Kurulumu tamamlamak için ekrandaki yönergeleri izleyin ve ISS'nizin verdiği kurulum bilgilerini kullanın.



---

**1 Sağ panel düğmeleri ve konnektörleri** — Parlaklığı ayarlar ve USB, ses ve diğer aygıtları uygun konnektörlere bağlar.

---

**2  Sabit disk etkinlik ışığı** — Bilgisayar veri okurken veya yazarken yanar. Yanıp sönen ışık sabit disk etkinliğini gösterir.

** DİKKAT: Veri kaybını önlemek için, sabit disk etkinlik ışığı yanıp sönerken bilgisayarı kesinlikle kapatmayın, yerinden oynatmayın veya altlığı ayarlamayın.**





---

**3  Güç düğmesi ve ışığı** — Basıldığı zaman bilgisayarı açıp kapatmak içindir. Bu düğmenin ortasındaki ışık aşağıdaki güç durumlarını gösterir:

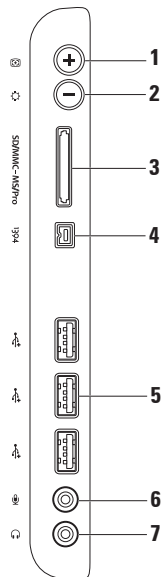
- Sabit sarı — Sistem kartı başlatılmıyor. Sistem kartında veya güç kaynağında sorun olabilir. Yardım için Dell'e başvurun (64. sayfadaki "Dell'e Başvurma" adlı bölüme bakın).
  - Yanıp sönen sarı — Bilgisayar Açılışta kendi kendini sınamaya (POST) sırasında bir hata tespit edildi. Yardım için Dell'e başvurun (64. sayfadaki "Dell'e Başvurma" adlı bölüme bakın).
  - Yanıp sönen beyaz — Bilgisayar uyku durumundadır.
  - Kesintisiz beyaz — Bilgisayar açıktır.
  - Kapalı — Bilgisayar kapalı veya hazırda beklet durumundadır.
-

## Sağ Panel Düğmeleri ve Konnektörleri



- 
- 1  **Otomatik ayar düğmesi** — Ekranı gelen video sinyaline otomatik olarak ayarlar.
- 
- 2  **Parlaklık ayar düğmesi** — "Parlaklık" kontrol menüsüne doğrudan iletişim sağlar. Kaydırma çubuğu kontrolünü ayarlayarak parlaklığı artırabilir veya düşürebilirsiniz. Kaydırıcıyı ayarlamak için + (otomatik ayar düğmesi) veya - (parlaklık ayar düğmesi) düğmelerini kullanın.
- 
- 3  **8'si 1 Arada Ortam Kart Okuyucusu** — Aşağıdaki dijital bellek kartlarında bulunan dijital fotoğraf, müzik, video ve belgeleri görüntülemek ve paylaşmak için hızlı ve kullanışlı bir yol sağlar:
- Güvenli Dijital (SD) bellek kartı
  - Güvenli Dijital Giriş Çıkış (SDIO) kartı
  - Multi Medya kartı (MMC)
  - Bellek Çubuğu
  - Bellek Çubuğu PRO
  - xD-Resim Kartı
  - Yüksek Hızlı-SD
  - Yüksek Yoğunluklu-SD
- 
- 4  **IEEE 1394a konektörü** — Dijital video kameralar gibi yüksek hıza sahip seri çoklu ortam aygıtlarını bağlamak içindir.
- 
- 5  **USB 2.0 konektörleri (3)** — Fare, klavye, yazıcı, harici sürücü ya da MP3 çalar gibi USB aygıtlarını bağlamak için kullanılır.
-

**6**  **Mikrofon veya hat-giriş konnektörü** — Giriş için bir mikrofon veya bir ses kablosu bağlar.

---

**7**  **Kulaklık veya hat çıkış konnektörü** — Kulaklıkları bağlamak içindir.

**NOT:** Hoparlör veya ses sistemini bağlamak için bilgisayarın arkasındaki hat çıkış konnektörünü kullanın.

---

## Soldan Görünüm Özellikleri

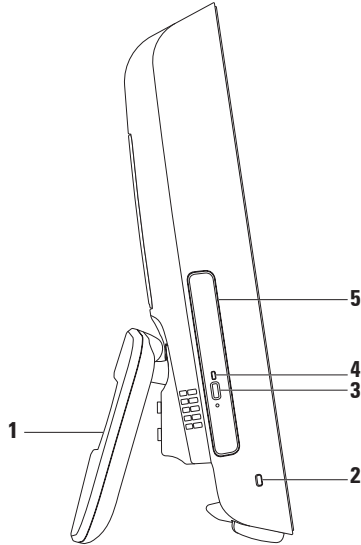

- 
- 1 Bilgisayar altlığı** — Bilgisayarınıza denge sağlar ve aynı zamanda ekranı rahat bir görüş açısına ayarlamana olanak tanır.

---

  - 2 Güvenlik kablosu yuvası** — Bilgisayarınıza piyasada satılan bir kilit bağlar.

---

  - 3 Optik sürücü çıkarma düğmesi** — Basıldığında optik sürücüyü açar.

---

  - 4 Optik sürücü ışığı** — Optik sürücünün çıkarma düğmesine bastığınızda veya bir disk okunmaya başladığında yanıp söner.

---

  - 5 Optik sürücü** — CD veya DVD'leri oynatır veya kaydeder. Diski baskılı yüzü size bakacak şekilde yerleştirdiğinizden emin olun.
-



## Optik Disk Sürücüyü Kullanma

△ **DİKKAT:** Tepsisini açtığınızda veya kapattığınızda aşağı bastırmayın. Sürücüyü kullanmadığınız süre içinde tepsiyi kapalı tutun.

△ **DİKKAT:** Disk çalarken veya kaydederken bilgisayarı hareket ettirmeyin.

1. Optik sürücüdeki çıkarma düğmesine basın.
2. Optik sürücü tepsisini dışarı çekin.
3. Diski baskılı yüzü size bakacak şekilde yerleştirin ve diskini mile oturtun.
4. Optik sürücü tepsisini yavaşça tekrar sürücüyeye itin.

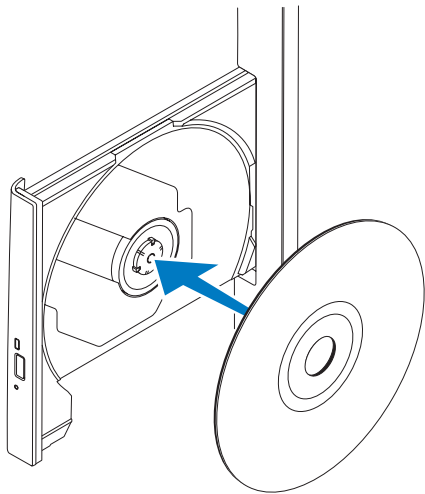

## Arkadan Görünüm Özellikleri

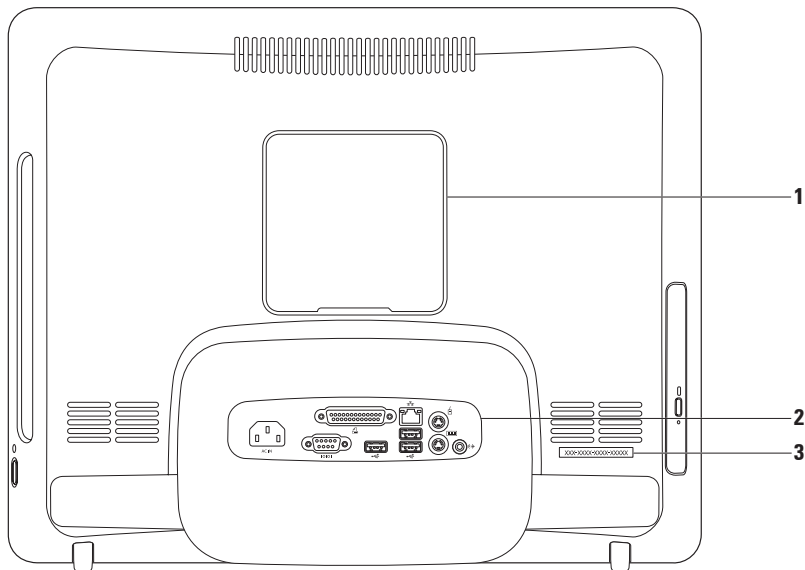

- 
- 1 VESA bağlantı kapağı** — VESA bağlantı vida delikleri kapatır. Bilgisayarınızı bir VESA bağlantısına takmak için bu kapağı çıkartın. VESA bağlantısını **www.dell.com** adresindeki Dell web sitesinden satın alabilirsiniz.

---







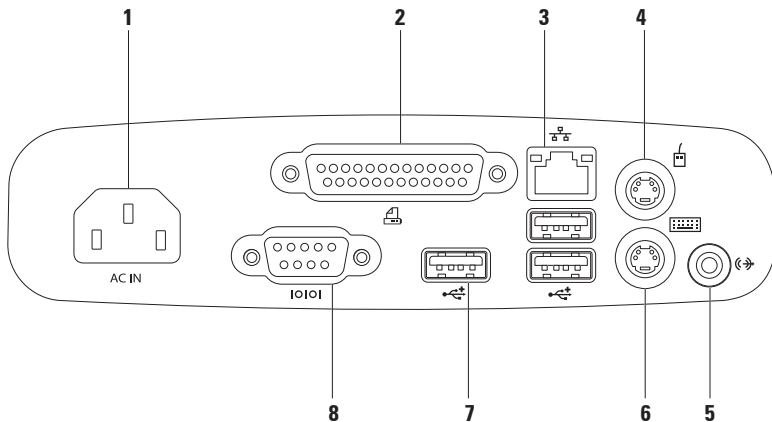

  - 2 Arka panel konektörleri** — USB, ses ve diğer aygıtları uygun konektörlere bağlayın.

---

  - 3 Servis Etiketi/Hızlı Servis Kodu** — Bu bilgiyi **support.dell.com** adresinde veya teknik destekle bağlantı kurduğunuzda bilgisayarınızı tanımlamak için kullanın.
-

## Arka Panel Konnektörleri



-  **Güç konnektörü** — Güç kablosuna bağlanır. Konnektörün görünümü çeşitli şekillerde olabilir.
-  **Paralel konnektör** — Eski yazıcılara ve tarayıcılara bağlanır.
-  **Ağ konnektörü** — Kablolulu bir ağ bağlantısı kullanıyorsanız bir ağ ya da geniş bant aygıtına bağlanır. Konnektörün yanındaki iki ışık, kablolulu ağ bağlantısının durumunu ve etkinliğini gösterir.
-  **PS/2 Fare konnektörü** — Standart bir PS/2 faresine bağlanır.
-  **Hat-çıkış konnektörü** — Hoparlörü ses sisteminize bağlamak içindir.
-  **PS/2 Klavye konnektörü** — Standart bir PS/2 klavyesine bağlanır.
-  **USB 2.0 konnektörleri (3)** — Fare, klavye, yazıcı, harici sürücü ya da MP3 çalar gibi USB aygıtlarını bağlamak için kullanılır.
-  **Seri konnektör** — Eski yazıcılara ve harici modemlere bağlanır.

## Ekran Özellikleri

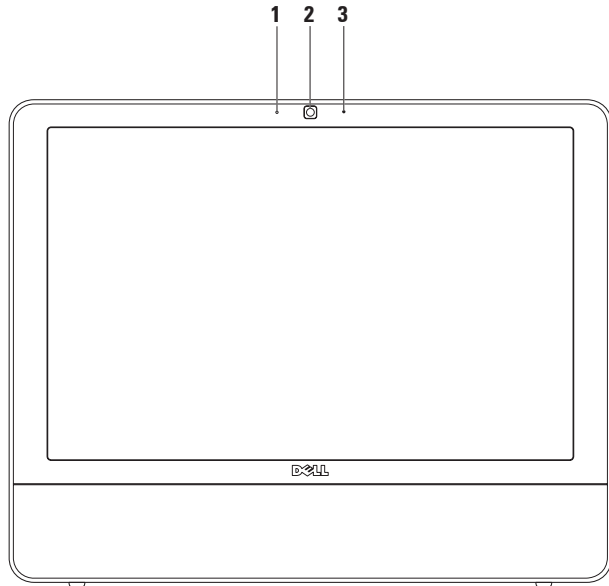

- 
- 1 Kamera etkinlik göstergesi** — Kameranın açık mı yoksa kapalı mı olduğunu gösterir.
  - 2 Camera** — Video yakalama, konferans görüşmesi ve sohbet için yerleşik kamera.
  - 3 Mikrofon** — Görüntülü sohbet ve ses kaydı için yüksek kalitede ses sağlar.
-



## Yazılım Özellikleri

 **NOT:** Bu bölümde anlatılan özellikler hakkında daha fazla bilgi için, bilgisayarınızın sabit diskinizde bulunan *Dell Teknoloji Kılavuzu*'na veya **support.dell.com** adresindeki Dell Destek web sitesine bakın.

## Verimlilik ve İletişim

Bilgisayarınızı kullanarak sunum, broşür, tebrik kartı, el ilanı ve tablolar yaratabilirsiniz. Dijital fotoğrafları ve görüntüleri de düzenleyebilir ve görüntüleyebilirsiniz. Bilgisayarınızda yüklü olan yazılımın satın alma emrini denetleyin. İnternete bağlandıktan sonra, web sitelerine erişebilir, bir e-posta hesabı kurabilir, dosyalar indirebilir ve bağlantılı diğer görevleri yapabilirsiniz.

## Eğlence ve Çoklu Ortam

Bilgisayarınızı kullanarak video izleyebilir, oyun oynayabilir, kendi CD'lerinizi yaratabilir, müzik ve radyo istasyonlarını dinleyebilirsiniz. Optik disk sürücünüz aralarında CD'ler ve DVD'lerin de bulunduğu birden fazla disk ortam formatını destekleyebilir.

Dijital fotoğraf makineleri ve cep telefonları gibi taşınabilir cihazlardaki resim ve video dosyalarını indirebilir ya da kopyalayabilirsiniz. İsteğe bağlı yazılım uygulamaları diske kaydedebilen, MP3 çalarlar ve portatif eğlence cihazları gibi taşınabilir cihazlara kaydedilen ya da bağlı TV'ler, projektörler ve ev sineması ekipmanlarında doğrudan oynatılabilen ve izlenebilen müzik ve video dosyalarını organize etmenizi ve yaratmanızı sağlar.

### Masaüstünü Özelleştirme

Görünüm, çözünürlük, duvar kağıdı, ekran koruyucu ve diğerlerinin değiştirilmesi için işletim sisteminizin üzerinde mevcut olan özelleştirme seçeneğini kullanabilirsiniz.

*Windows Vista*

1. Masaüstünde açık bir alanı sağ tıklayın.

#### 2. Görünüm ve sesleri kişiselleştir

penceresini açmak ve özelleştirme seçenekleriniz hakkında daha fazla bilgi edinmek için **Kişiselleştir** seçeneğini tıklayın.

*Windows 7*

1. Masaüstünde açık bir alanı sağ tıklayın.

#### 2. Bilgisayarınızdaki görselleri ve sesleri değiştirin

penceresini açmak ve özelleştirme seçenekleriniz hakkında daha fazla bilgi edinmek için **Kişiselleştir** seçeneğini tıklayın.

### Enerji Ayarlarınızı Özelleştirme

Bilgisayarınızdaki güç ayarlarını yapılandırmak için işletim sisteminizdeki güç seçeneklerini kullanabilirsiniz. Dell bilgisayarınıza yüklü olan Microsoft® Windows® işletim sistemi aşağıdaki seçenekleri sunar:

*Windows Vista*

- **Dell'in önerdiği** — Gerektiğinde tam performans sağlar ve bilgisayar kullanılmadığı zamanlar enerjiden tasarruf yapar.
- **Güç Tasarrufu** — Bu güç seçeneği bilgisayarın kullanım süresini en üst düzeye çıkarmak için sistem performansını düşürerek ve kullanım süresi içinde bilgisayar tarafından tüketilen enerjiyi azaltarak bilgisayarınızda güç tasarrufu yapmanızı sağlar.

- **Yüksek performans** — İşlemci hızını etkinliklerinize uygun hale getirerek ve sistem performansını en üst düzeye çıkararak taşınabilir bilgisayarınızda en yüksek düzeyde sistem performansı sağlar.

### Windows 7

- **Güç Tasarrufu** — Bu güç seçeneği bilgisayarın kullanım süresini en üst düzeye çıkarmak için sistem performansını düşürerek ve kullanım süresi içinde bilgisayar tarafından tüketilen enerjiyi azaltarak bilgisayarınızda güç tasarrufu yapmanızı sağlar.
- **Dengeli (tavsiye edilen)** — Bu güç seçeneği sadece kapasiteli donanım üzerinde enerji tasarrufu yaparak bilgisayarınızın performansını otomatik olarak dengeler.

## Bilgileri Yeni bir Bilgisayara Aktarma

### Windows Vista

 **NOT:** Aşağıdaki talimatlar Windows varsayılan görünümü için geçerlidir, bu yüzden Dell™ bilgisayarınızın görünümü Windows Classic görünümüne değiştirirseniz geçerli olmayabilir.

1. **Başlat**  → **Denetim Masası** → **Sistem ve Bakım** → **Karşılama Merkezi** → **Dosya ve ayar aktarma öğesini tıklatın.** **Kullanıcı Hesabı Denetimi** penceresi görünürse, click **Devam öğesini tıklatın.**
2. **Windows Kolay Aktarım** sihirbazındaki yönergeleri izleyin.



### Windows 7

1. **Başlat**  → **Denetim Masası** → **Başlarken** → **Dosyaları başka bilgisayardan aktar.**
2. **Windows Kolay Aktarım** sihirbazındaki yönergeleri izleyin.

### Verilerinizi Yedekleme

Bilgisayarınızdaki dosyaları ve klasörleri düzenli aralıklarla yedeklemeniz önerilir. Dosyaları yedeklemek için:

### Windows Vista

1. **Başlat**  → **Denetim Masası** → **Sistem ve Bakım** → **Yedekleme ve Geri Yükleme Merkezi** → **Dosyaları yedekle** ögesini tıklatın.  
**ullanıcı Hesabı Denetimi** penceresi görünürse, **Devam** ögesini tıklatın.
-  **NOT:** Windows Vista'nın belirli sürümleri bilgisayarınızı yedeklemek için seçenek sunar.

2. **Dosyaları Yedekle** sihirbazındaki yönergeleri izleyin.

### Windows 7

1. **Başlat**  → **Denetim Masası** → **Yedekleme ve Geri Yükleme.**
2. **Yedekleri ayarla...** ögesini tıklatın.
3. **Yedekleme Yapılandırma** sihirbazındaki yönergeleri izleyin.

## Dell Dock

Dell Dock, sık kullanılan uygulamalara, dosyalara ve klasörlere kolay erişim sağlayan bir simge grubudur. Şunları yaparak Dock'u kişiselleştirebilirsiniz:

- Simgeleri ekleme veya çıkarma
- Dock'un rengini ve konumunu değiştirme
- İlgili simgeleri kategorilere gruplama
- Simgelerin davranışlarını değiştirme



### Bir Kategori Ekleyin

1. Dock'a sağ tıklayıp, **Kategori**→ **Ekle** öğesini tıklayın **Kategori Ekle/Düzenle** penceresi görüntülenir.
2. **Başlık** alanında kategoriye bir başlık girin.
3. **Bir resim seç:** kutusundan kategoriye bir simge seçin.
4. **Kaydet** öğesini tıklayın.

### Bir Simge Ekleyin

Bir simgeyi sürükleyin ve Dock veya kategoriye bırakın.

### Bir Kategori veya Simge Kaldırın

1. Dock üzerinde kategori veya simge üzerinde sağ tıklayın ve **Kısayolu sil** veya **Kategoriye sil** öğesini tıklayın.
2. Ekrandaki yönergeleri izleyin.

### Dock'u Kişiselleştirme

1. Dock'u sağ tıklayın, ardından **Gelişmiş Ayarlar...** öğesini tıklayın.
2. Dock'u kişiselleştirmek için istenilen seçeneği seçin.

# Sorunları Çözme

Bu bölümde bilgisayarınızla ilgili sorun giderme bilgileri verilmektedir. Aşağıdaki yönergeleri kullanarak sorununuzu çözemerseniz, 42. sayfadaki "Destek Araçlarını Kullanma ya da 64. sayfadaki "Dell'e Başvurma" adlı bölümlere bakın.

## Sesli Uyarı Kodları

Bilgisayarınız, monitör hataları veya sorunları görüntüleyemezse, başlatma sırasında bir dizi uyarı sesi çıkarabilir. Sesli uyarı kodu adı verilen sesli uyarı dizileri bir sorunu belirtir.

Bilgisayarınız açılışta sesli uyarı verirse sesli uyarı kodunu not edin ve Dell'e başvurun (bkz. 64. sayfadaki "Dell'e Başvurma")

<b>Sesli uyarı serisi (Sesli uyarı kodu)</b>	<b>Muhtemel Sorun</b>
Bir	Muhtemel anakart arızası - BIOS ROM sağlama arızası
iki	RAM algılanmadı
Üç	Muhtemel anakart arızası - Yonga kümesi hatası
Dört	RAM okuma/yazma arızası
Beş	Gerçek Zamanlı Saat arızası
Altı	Video kartı veya yonga arızası
Yedi	İşlemci arızası
Sekiz	Ekran arızası

## Ağ Sorunları

### Kablosuz Bağlantılar

#### Kablosuz ağ bağlantısı kesilirse —

Kablosuz yönlendirici çevrimdışı ya da bilgisayarınızdaki kablosuz bağlantı özelliği devre dışı bırakılmıştır.

- Kablosuz yönlendiricinizin açık ve veri kaynağınıza (kablolu modem ya da ağ hub'ı) bağlı olup olmadığını kontrol edin.
- Girişim kablosuz bağlantınızı engelliyor ya da etkiliyor olabilir. Bilgisayarınızı kablosuz yönlendiriciye daha yakın bir yere taşımayı deneyin.
- Kablosuz yönlendirici ile olan bağlantınızı yeniden kurun (sayfa 13 üzerindeki "Kablosuz Bağlantı Kurma" bölümüne bakın).

### Kablolu Bağlantılar

**Ağ bağlantısı kesilirse** — Ağ kablosu gevşek ya da zarar görmüştür.

- Kablonun takılı olduğundan ve zarar görmediğinden emin olmak için kabloyu kontrol edin.

Entegre ağ konnektörü üzerindeki bağlantı bütünlüğü ve ağ etkinliği ışıkları bağlantınızın çalışır durumda olduğunu doğrulamanızı sağlar ve durumla ilgili bilgi verir:

Bağlantı bütünlüğü ışığı

- Yeşil — 10/100 Mbsn ağ ve bilgisayar arasında iyi bir bağlantı var.
- Turuncu — 1000 Mb/sn ağ ve bilgisayar arasında iyi bir bağlantı var.
- Kapalı — Bilgisayar ağa fiziksel bir bağlantı algılayamadı.



**NOT:** Ağ konnektöründeki bağlantı bütünlüğü ışığı sadece kablolu bağlantı içindir. Bağlantı bütünlüğü ışığı kablosuz bağlantıların durumu ile ilgili bilgi vermez.

Ağ etkinlik ışığı

- Yanıp sönen sarı — Ağda etkinlik olduğunu gösterir.
- Kapalı — Ağda etkinlik olmadığını gösterir.

## Güç Sorunları

**Güç ışığı yanmıyorsa** — Bilgisayarınız hazırda beklet modundadır, kapalıdır veya elektrik gitmiyordur. Sistem kartı ile ilgili bir sorun da olabilir.

- Normal çalışmaya dönmek için güç düğmesine basın.
- Bilgisayarınız çok çıkışlı bir elektrik prizine bağlıysa, prizin elektrik prizine takılı ve açık olduğundan emin olun. Bilgisayarın doğru çalıştığından emin olmak için güç koruma aygıtlarını, çok çıkışlı elektrik prizlerini ve elektrik uzatma kablolarını devre dışı bırakın.
- Elektrik prizine lamba gibi başka bir cihaz takarak, prizin sorunsuz çalıştığından emin olun.
- Eğer sorun devam ederse Dell'e başvurun (64. sayfadaki "Dell'e Başvurma" adlı bölüme bakın).

**Güç ışığı kesintisiz beyazsa ve bilgisayar yanıt vermiyorsa** —

Yardım için Dell'e başvurun (64. sayfadaki "Dell'e Başvurma" adlı bölüme bakın).

**Güç ışığı beyaz renkte yanıp sönüyorsa** —

Bilgisayar uyku durumundadır. Normal çalışmayı devam ettirmek için klavyenizde bir tuşa basın, fareyi hareket ettirin veya güç düğmesine basın.

**Güç ışığı kesintisiz sarı renkte yanıyor** —

Sistem kartı başlatılamıyor. Sistem kartında veya güç kaynağında sorun olabilir. Yardım için Dell'e başvurun (64. sayfadaki "Dell'e Başvurma" adlı bölüme bakın).

**Güç ışığı sarı renkte yanıp sönüyorsa** —

Bilgisayar POST sırasında bir hata tespit etti. Hatayı göstermek için ışık üç BIOS sesli uyarı kodu boyunca yanıp sönecektir. Yardım için Dell'e başvurun (64. sayfadaki "Dell'e Başvurma" adlı bölüme bakın).



**Bilgisayarınızın sinyalleri almasını engelleyen bir girişim ile karşılaşırsanız —** İstenmeyen bir sinyal diğer sinyalleri etkileyerek ya da engelleyerek girişime neden oluyor. Girişimin bazı olası nedenleri aşağıda belirtilmiştir:

- Güç, klavye ve fare uzatma kabloları.
- Çok çıkışlı elektrik prizine çok fazla aygıt bağlı
- Aynı elektrik prizine çok çıkışlı elektrik prizleri bağlanmış.

## **Bellek Sorunları**

**Yetersiz bellek mesajı alırsanız —**

- Açık dosyaları kaydedip kapatın ve kullanmadığınız açık programlardan çıkın ve sorunun giderilip giderilmediğine bakın.
- En az bellek gereksinimleri için yazılım belgelerine bakın. Yardım için Dell'e başvurun (64. sayfadaki "Dell'e Başvurma" adlı bölüme bakın).
- Dell Diagnostics programını çalıştırın (45. sayfadaki "Dell Diagnostics programı" adlı bölüme bakın).

**Başka bellek sorunlarıyla karşılaşırsanız —**

- Dell Diagnostics programını çalıştırın (45. sayfadaki "Dell Diagnostics programı" adlı bölüme bakın).
- Yardım için Dell'e başvurun (64. sayfadaki "Dell'e Başvurma" adlı bölüme bakın).

## Kilitlenmeler ve Yazılım Sorunları

**Bilgisayar başlatılamıyorsa** — Güç kablosunun bilgisayara ve prize sıkıca takılı olduğundan emin olun.

**Bir program yanıt vermiyorsa** —

Programı sonlandırma

1. Aynı anda <Ctrl><Shift><Esc> tuşlarına basın.
2. **Uygulamalar**'ı tıklatın.
3. Yanıt vermeyen programı tıklatın.
4. **Görevi Sonlandır**'ı tıklatın.

**Bir program sürekli çakışmaya neden oluyorsa** — Yazılımın belgelerine göz atın. Gerekirse programı kaldırıp yeniden yükleyin.

 **NOT:** Yazılımın kurulum yönergeleri genellikle yazılımın belgelerinde veya CD'de bulunur.

**Eğer bilgisayar yanıt vermeyi keser ve mavi ekran görünürse** —

 **UYARI:** İşletim sistemi yoluyla bir kapatma yapamazsanız verileri kaybedebilirsiniz.

Klavyenizdeki bir tuşa basarak veya fareyi hareket ettirerek bir yanıt alamıyorsanız, güç düğmesini bilgisayar kapanana kadar en az 8 - 10 saniye basılı tutun ve ardından bilgisayarınızı yeniden başlatın.

**Bir program Microsoft® Windows® işletim sisteminin önceki bir sürümü için tasarlanmışsa** —

**Program Uyumluluk Sihirbazı**'nı çalıştırın.

**Program Uyumluluk Sihirbazı** bir programı eski sürüm bir Microsoft Windows işletim sistemi ortamına benzer bir ortamda çalışabilmesi için yapılandırır.

*Windows Vista*

1. **Başlat**  → **Denetim Masası** → **Programlar** → **Windows'un bu sürümü ile eski bir program kullan'ı tıklatın.**
2. Hoş geldiniz ekranında **İleri**'yi tıklatın.
3. Ekrandaki yönergeleri izleyin.

*Windows 7*

1. **Başlat**  düğmesini tıklatın.
2. Arama kutusu içerisinde `Use an older program with this version of Windows (Window'sun bu sürümü ile eski bir program kullan)` yazıp <Enter> tuşuna basın.
3. **Program Uyumluluk** sihirbazındaki yönergeleri izleyin.

**Başka yazılım sorunlarınız varsa —**

- Hata kodunu ve sorun açıklamasını bir yere not edin ve Dell'e başvurun (64. sayfadaki "Dell'e Başvurma" bölümüne bakın).
- Dosyalarınızı hemen yedekleyin

- Sabit sürücü veya CD'leri denetlemek için bir virüs tarama programı kullanın.
- Açık dosya veya programları kaydedip kapatın ve bilgisayarınızı **Başlat**  menüsünden kapatın.
- Sorun giderme bilgileri için yazılım belgelerine bakın veya yazılım üreticisine başvurun:
  - Programın bilgisayarda yüklü işletim sistemi ile uyumluluğundan emin olun,.
  - Bilgisayarınızın yazılımı çalıştırmak için en düşük donanım gereksinimlerini karşıladığından emin olun. Bilgi için yazılım belgelerine bakın.
  - Programın yüklendiğinden ve uygun şekilde yapılandırıldığından emin olun.
  - Aygıt sürücülerinin programla çakışmadığından emin olun.
  - Gerekirse programı kaldırıp yeniden yükleyin.

# Destek Araçlarını Kullanma

## Dell Destek Merkezi

**Dell Destek Merkezi** ihtiyaç duyduğunuz servis, destek ve sisteme özel bilgileri bulmanıza yardım eder.

Uygulamayı başlatmak için görev çubuğundaki simgeyi  tıklatın.

**Dell Destek Merkezi** ana sayfası bilgisayarınızı model numarasını, servis etiketini, hızlı servis kodunu ve iletişim bilgilerinizi görüntüler.

Ana sayfa, aynı zamanda aşağıdakilere erişmek için de bağlantılar içerir:



**Self Help** (Sorun Giderme, Güvenlik, Sistem Performansı, Ağ/İnternet, Yedekleme/Kurtarma ve Windows işletim sistemi)



**Uyarılar** (bilgisayarınızla ilgili teknik destek uyarıları)



**Dell Destegi** (DellConnect™ ile Teknik Destek, Müşteri Hizmetleri, Eğitim ve Öğreticiler, Dell on Call ile Nasıl Yapılır Yardımı ve PC CheckUp ile Çevrimiçi Tarama)



**Sisteminiz Hakkında** (Sistem Belgeleri, Garanti Bilgileri, Sistem Bilgileri, Yükseltmeler & Aksesuarlar)

**Dell Destek Merkezi** ve kullanılabilir destek araçları hakkında daha fazla bilgi için, [support.dell.com](http://support.dell.com) sitesindeki **Servisler** sekmesini tıklatın.

## Sistem İletileri

Bilgisayarınızda bir sorun ya da bir hata varsa, sorunun ya da hatanın nedenini ve sorunu gidermek için yapılması gerekenleri saptamanıza yardımcı olacak bir Sistem Mesajı görüntülenebilir.

 **NOT:** Aldığınız ileti aşağıdaki örnekler arasında değilse, işletim sisteminin veya ileti görüntülediğinde çalışmakta olan programın belgelerine bakın. Buna alternatif olarak sabit sürücünüzde ya da **support.dell.com** adresindeki Dell Support web sitesinde bulunan *Dell Teknoloji Kılavuzu* ya da yardım için 64. sayfadaki "Dell'e Başvurma" adlı bölüme bakabilirsiniz.

**Dikkat! Bu sistemde önceki önyükleme teşebbüsleri [nnnn] denetim noktasında başarısız oldu. Bu sorunu çözme konusunda yardım için, lütfen bu denetim noktasını not edin ve Dell**

**Teknik Desteği'ne başvurun** — Bilgisayar aynı hata için arka arkaya üç defa önyükleme işlemini başaramadı. Yardım için Dell'e başvurun (64. sayfadaki "Dell'e Başvurma" adlı bölüme bakın).

**CMOS sağlama toplamı hatası** — Olası ana kart hatası veya RTC pil gücü düşük. Yardım için Dell'e başvurun (64. sayfadaki "Dell'e Başvurma" adlı bölüme bakın).

**İşlemci fanı** — İşlemci fanı arızalandı. Yardım için Dell'e başvurun (64. sayfadaki "Dell'e Başvurma" adlı bölüme bakın).

**Sabit disk sürücü arızası** — POST sırasında olası sabit disk arızası. Yardım için Dell'e başvurun (64. sayfadaki "Dell'e Başvurma" adlı bölüme bakın).

**Sabit disk sürücü okuma arızası** — Sabit disk ön yükleme sınavı sırasında olası sabit disk arızası. Yardım için Dell'e başvurun (64. sayfadaki "Dell'e Başvurma" adlı bölüme bakın).

**Klavye hatası** — Klavye hatası ya da gevşek kablo. Kabloyu yeniden takmak sorunu çözmezse, klavyeyi değiştirin.

**Hiçbir önyükleme aygıtı yok** — Sabit sürücüde önyüklenebilir bölüm yok, sabit sürücü kablosu gevşek ya da önyüklenebilir bir aygıt yok.

- Önyükleme aygıtınız sabit disk sürücüsü ise, kabloların bağlı, sürücünün doğru şekilde takılmış ve önyüklenebilir aygıt olarak bölümlendirilmiş olduğundan emin olun.
- Sistem kurulumuna girin ve önyükleme sırası bilgilerinin doğru olduğundan emin olun (**support.dell.com** adresindeki Dell Support web sitesinde *Dell Teknoloji Kılavuzu*'na bakın.)

**Süreölçer sesi kesintisi yok** — Sistem kartı üzerindeki yonga veya anakart arızalı olabilir. Yardım için Dell'e başvurun (64. sayfadaki "Dell'e Başvurma" adlı bölüme bakın).

**USB aşırı akım hatası** — USB aygıtını çıkarın. USB aygıtınızın düzgün çalışması için daha fazla güce ihtiyacı var. USB aygıtınızı bağlamak için harici bir güç kaynağı kullanın ya da aygıtınızın iki USB kablosu varsa, her ikisini de bağlayın.

**DİKKAT – Sabit Disk Sürücüsü KENDİ KENDİNE İZLEME SİSTEMİ bir parametrenin normal çalışma aralığını aştığını bildirdi. Dell rsizede verilerinizi düzenli olarak yedeklemenizi önerir. Aralık dışında çalışan bir parametre olası sabit disk sürücü göstergesi olabilir veya olmayabilir.** — S.M.A.R.T hatası, olası sabit disk sürücü hatası. Yardım için Dell'e başvurun (64. sayfadaki "Dell'e Başvurma" adlı bölüme bakın).

## Donanım Sorun Giderici

İşletim sistemi kurulumu sırasında bir aygıt algılanamazsa veya algılandığı halde, yanlış yapılandırılırsa, uyumsuzluğu çözmek için **Donanım Sorun Giderici**'yi kullanabilirsiniz.



Donanım Sorun Gidericisi'ni başlatmak için:

1. **Start**  → **Yardım ve Destek**'i tıklatın.
2. Arama alanına `donanım sorunu giderme` yazın ve aramayı başlatmak için <Enter> tuşuna basın.
3. Arama sonuçlarında sorunu en iyi şekilde tanımlayan seçeneği belirleyin ve kalan sorun giderme adımlarını izleyin.

## Dell Diagnostics

Bilgisayarınızla ilgili bir sorun yaşarsanız, teknik yardım için Dell'e başvurmadan önce "Kilitlenmeler ve Yazılım Sorunları" bölümündeki gerekli kontrolleri yapın (bkz.40) ve Dell Diagnostics'i çalıştırın.

Başlamadan önce bu yordamları yazdırmanız önerilir.

-  **NOT:** Dell Diagnostics yalnızca Dell bilgisayarlarda çalışır.
-  **NOT:** *Drivers and Utilities* CD'si isteğe bağlıdır ve bilgisayarınızla birlikte verilmeyebilir.

Bilgisayarınızın yapılandırma bilgilerini gözden geçirmek için bölümüne bakın ve sınamak istediğiniz aygıtın sistem ayarlar (setup) programında görüntülediğinden ve etkin olduğundan emin olmak için *Dell Teknoloji Kılavuzu*'a bakın.

## Destek Araçlarını Kullanma

Sabit disk sürücünüzden veya *Drivers and Utilities* (Sürücüler ve Yardımcı Programlar) CD'sinden Dell Diagnostics programını başlatın.

### Dell Diagnostics Programını Sabit Sürücünüzden Başlatma

Dell Diagnostics programı sabit disk sürücünüzde gizli bir tanılama yardımcı programı bölümündedir.

 **NOT:** Bilgisayarınızın ekranında herhangi bir şey görüntülenemiyorsa, (64. sayfadaki "Dell'e Başvurma" adlı bölüme bakın).

1. Bilgisayarın sorunsuz şekilde çalışan bir elektrik prizine bağlı olduğundan emin olun.
2. Bilgisayarınızı açın (veya yeniden başlatın).
3. DELL™ logosu görüldüğünde hemen <F12> tuşuna basın. Önyükleme menüsünde **Diagnostics** 'i seçin ve <Enter> tuşuna basın.

Bu bazı bilgisayarlarda Önyükleme öncesi Sistem Yardımını (PSA) çağıracaktır.

 **NOT:** Çok uzun süre bekler ve işletim sistemi logosunu görürseniz, Microsoft® Windows® masaüstü görünene kadar beklemeye devam edin ve sonra bilgisayarınızı kapatıp yeniden deneyin.

 **NOT:** Hiçbir tanılama yardımcı programı bölümü bulunmadığını belirten bir ileti görürseniz, Dell Diagnostics programını *Drivers and Utilities* (Sürücüler ve Yardımcı Programlar) ortamından başlatın.

*PSA başlatılırsa:*

- a. PSA testleri yürütmeye başlar.
- b. PSA başarılı bir şekilde tamamlanırsa, aşağıdaki mesaj görüntülenir: "Şu ana kadar bu sistemle ilgili herhangi bir hata bulunmadı. Kalan bellek testlerinin çalıştırılmasını istiyor musunuz? Bu yaklaşık 30 dakika veya daha fazla zaman



alır. Devam etmek istiyor musunuz? (Önerilir).”

- c. Bellek sorunları yaşıyorsanız, <y> yaşıyorsanız <n> tuşuna basın.

Aşağıdaki mesaj görüntülenir: Dell Tanılama Yardımcı Programı Bölümü Önyükleniyor. Devam etmek için herhangi bir tuşa basın.”

- d. **BChoose An Option** (Bir Seçenek Seçin) penceresine gitmek için herhangi bir tuşa basın.

*PSA başlatılmazsa:*

Dell Diagnostics programını sabit disk sürücünüzdeki tanılama yardımcı programı bölümünden başlatmak için herhangi bir tuşa basın.

4. Çalıştırmak istediğiniz testi seçin.
5. Sınama sırasında bir sorunla karşılaşırsa, sorunun hata kodunu ve açıklamasını içeren bir ileti görünür.

Hata kodunu ve sorun açıklamasını bir yere not edin ve Dell'e başvurun (64. sayfadaki "Dell'e Başvurma" bölümüne bakın).

 **NOT:** Bilgisayarınızın Service Tag (Servis Etiketi) numarası, her sınama ekranının en üstünde görünür. Servis Etiketi Dell'e başvurduğunuzda bilgisayarınızı tanımlamanıza yardımcı olur.

6. Sınama işlemleri tamamlandığında, **Choose An Option** (Bir Seçenek Seçin) penceresine dönmek için sınama ekranını kapatın.
7. Dell Diagnostics programından çıkmak için ve bilgisayarınızı yeniden başlatmak için **Exit** (Çıkış) ögesini tıklatın.

### Dell Diagnostics Programını Drivers and Utilities CD'sinden Başlatma

1. *Drivers and Utilities* CD'sini yerleştirin.
2. Bilgisayarı kapatıp tekrar başlatın. DELL logosu görüldüğünde hemen <F12> tuşuna basın.

 **NOT:** Çok uzun süre bekler ve işletim sistemi logosunu görürseniz, Microsoft® Windows® masaüstü görünene kadar beklemeye devam edin ve sonra bilgisayarınızı kapatıp yeniden deneyin.

 **NOT:** Sonraki adımlar, önyükleme sırasını yalnızca bir kez değiştirir. Sonraki başlatmada, bilgisayar sistem kurulumu programında belirtilen aygıtlara göre önyükleme yapar.

3. Önyükleme aygıtı listesi görüldüğünde, **CD/DVD/CD-RW** seçeneğini vurgulayın ve <Enter> tuşuna basın.
4. Görüntülenen menüden **Boot from CD-ROM** (CD-ROM'dan başlat) seçeneğini belirtin ve <Enter> tuşuna basın.
5. CD menüsünü başlatmak için 1 yazın ve ilerlemek için <Enter> tuşuna basın.
6. Numaralı listeden **Run the 32 Bit Dell Diagnostics**'i (32 Bit Dell Diagnostics Programını Çalıştır) seçin. Birden çok sürüm listelenmişse, bilgisayarınıza uygun sürümü seçin.
7. Çalıştırmak istediğiniz testi seçin.

8. Sınama sırasında bir sorunla karşılaşılırsa, sorunun hata kodunu ve açıklamasını içeren bir ileti görünür. Hata kodunu ve sorun açıklamasını bir yere not edin ve Dell'e başvurun (64. sayfadaki "Dell'e Başvurma" bölümüne bakın).
-  **NOT:** Bilgisayarınızın Service Tag (Servis Etiketi) numarası, her sınama ekranının en üstünde görünür. Servis Etiketi Dell'e başvurduğunuzda bilgisayarınızı tanımlamanıza yardımcı olur.
9. Sınama işlemleri tamamlandığında, **Choose An Option** (Bir Seçenek Seçin) penceresine dönmek için sınama ekranını kapatın.
10. Dell Diagnostics programından çıkmak için ve bilgisayarınızı yeniden başlatmak için **Exit** (Çıkış) öğesini tıklatın.
11. *Drivers and Utilities* (Sürücüler ve Yardımcı Programlar) CD'si.

# İşletim Sisteminizi Geri Yükleme

İşletim sisteminizi aşağıdaki yollarla geri yükleyebilirsiniz:

- Sistem Geri Yükleme bilgisayarınızı veri dosyalarını etkilemeden önce bir çalışma durumuna döndürür. İşletim sisteminizi geri yüklemek ve veri dosyalarınızı korumak için ilk çözüm olarak Sistem Geri Yükleme'yi kullanın.
- Dell Factory Image Restore, sabit sürücünüzü bilgisayarı satın aldığınız sıradaki çalışma durumuna geri yükler. Bu program, sabit sürücünüzdeki tüm verilerin silinmesine ve bilgisayarı aldıktan sonra yüklediğiniz tüm programların kaldırılmasına neden olur. Dell Fabrika Görüntüsü Geri Yükleme'yi sadece Sistem Geri Yükleme ile işletim sistemi sorununuzu çözemediğinizde kullanın.
- Bilgisayarınızla birlikte bir Operating System (İşletim Sisetmi) diski aldıysanız, işletim sisteminizi geri yüklemek için bu diski kullanabilirsiniz. Ancak, İşletim Sistemi CD'sini kullanmak sabit sürücünüzdeki tüm verileri siler. CD'yi sadece Sistem Geri Yükleme ya da Dell Fabrika Görüntüsü Geri Yükleme işletim sistemi sorununuzu çözemediğinizde kullanın.



## Sistem Geri Yükleme

Windows işletim sistemleri, donanıma, yazılıma veya sistem ayarlarına yapılan değişiklikler bilgisayarı istenmeyen bir sistem durumuna getirmişse, bilgisayarınızı önceki bir sistem durumuna geri yüklemenizi (veri dosyalarını etkilemeden) sağlayan Sistem Geri Yükleme seçeneğini sağlar. Sistem Geri Yüklemenin bilgisayarınızda yaptığı hiçbir değişiklik geri alınamaz.

 **DİKKAT:** Veri dosyalarınız düzenli olarak yedekleyin. Sistem Geri Yükleme, veri dosyalarınızı izlemez veya kurtarmaz.

 **NOT:** Aşağıdaki talimatlar Windows varsayılan görünümü için geçerlidir, bu yüzden Dell™ bilgisayarınızın görünümü Windows Classic görünümüne değiştirirseniz geçerli olmayabilir.

## Sistem Geri Yükleme'yi Başlatma

- 1. Başlat**  düğmesini tıklayın.
- Arama kutusuna *Sistem Geri Yükleme* yazın ve <Enter> tuşuna basın.
-  **NOT: Kullanıcı Hesabı Denetimi** penceresi açılabilir. Bilgisayarda bir yöneticiyseniz, **Devam**'ı tıklayın; aksi takdirde istediğiniz eyleme devam etmek için yöneticinize başvurun.
- 3. İleri** ögesini ve ekranda kalan komutları tıklayın.

Sistem Geri Yükleme'nin sorununuzu çözmemesi durumunda son sistem geri yüklemeyi geri alabilirsiniz.

### Son Sistem Geri Yüklemeyi Geri Alma

 **NOT:** Son sistem geri yüklemesini geri almadan önce, açık dosyaları kaydedip kapatın ve açık programlardan çıkın. Sistem geri yükleme bitene kadar hiçbir dosyayı veya programı değiştirmeyin, açmayın veya silmeyin.

- 1. Başlat**  düğmesini tıklatın.
2. Arama kutusuna `Sistem Geri Yükleme` yazın ve <Enter> tuşuna basın.
- 3. Son geri yüklememi geri al**'ı ve **Devam**'ı tıklatın.

### Dell Factory Image Restore

 **DİKKAT:** Dell Factory Image Restore kullanıldığında sabit sürücünüzdeki tüm veriler kalıcı olarak silinir ve bilgisayarınızı aldıktan sonra yüklediğiniz tüm programlar veya sürücüler kaldırılır. Mümkünse, bu seçenekleri kullanmadan önce verilerinizi yedekleyin. Dell Fabrika Görüntüsü Geri Yükleme'yi sadece Sistem Geri Yükleme ile işletim sistemi sorununuzu çözemediğinizde kullanın.

 **NOT:** Sabit diskiniz bir İşletim Sistemi diski kullanılarak formatlanmışsa Dell Factory Image Restore kullanılamaz.

 **NOT:** Dell Factory Image Restore uygulaması bazı ülkelerde veya bazı bilgisayarlarda kullanılamayabilir.

Dell Factory Image Restore işlevini işletim sisteminizi geri yüklemek için son yöntem olarak kullanın. Bu seçenekler sabit sürücünüzü bilgisayarınızı ilk aldığınızdaki çalışma durumuna döndürür. Bilgisayarınızı aldıktan sonra eklediğiniz veri dosyaları dahil tüm program veya dosyalar sabit sürücüden kalıcı olarak silinir. Veri dosyaları belgeleri, elektronik tabloları, e-posta mesajlarını, dijital fotoğrafları, müzik dosyalarını vb. içerir. Mümkünse, Factory Image Restore uygulamasını kullanmadan önce tüm verileri yedekleyin.

1. Bilgisayarı açın. Dell logosu görüldüğünde, **Gelişmiş Önyükleme Seçenekleri** penceresine erişmek için <F8> tuşuna birkaç defa basın.

 **NOT:** Çok uzun süre bekler ve işletim sistemi logosunu görürseniz, Microsoft® Windows® masaüstü görünene kadar beklemeye devam edin ve sonra bilgisayarınızı kapatıp yeniden deneyin.

2. **Bilgisayarınızı Onarın** seçeneğini belirleyin.
  3. **Sistem Kurtarma Seçenekleri** penceresi görüntülenir.
  4. Bir klavye düzeni seçin ve **İleri**'yi tıklayın.
  5. Kurtarma seçeneklerine erişmek için yerel kullanıcı olarak oturum açın. Komut istemine erişmek için **Kullanıcı Adı** alanına *yönetici* yazın ve ardından **Tamam**'ı tıklayın.
  6. **Dell Fabrika Görüntüsü Geri Yükleme**'yi tıklayın. **Dell Factory Image Restore** karşılama ekranı görüntülenir.
-  **NOT:** Yapılandırmanıza bağlı olarak **Dell Factory Tools** ve sonra **Dell Factory Image Restore** öğesini seçmeniz gerekebilir.

7. **İleri**'yi tıklatın. **Veri Silmeyi Onayla** ekranı görüntülenir.

 **NOT:** Factory Image Restore ile devam etmek istemiyorsanız İptal düğmesini tıklatın.

8. Sabit sürüyü yeniden biçimlendirmek ve sistem yazılımını fabrika durumuna geri yüklemek istediğinizi onaylamak için onay kutusunu işaretleyin ve **İleri** düğmesini tıklatın.

Geri yükleme işlemi başlar ve tamamlanması beş dakika veya daha fazla sürebilir. İşletim sistemi ve fabrikada yüklenen uygulamalar fabrika durumuna döndürüldüğünde bir mesaj görüntülenir.

9. Sistemi yeniden başlatmak için **Son**'u tıklatın.

## İşletim Sistemini Yeniden Yükleme

### Başlamadan Önce

Yeni yüklenen bir sürücüdeki sorunu düzeltmek için Microsoft® Windows® işletim sistemini yeniden yüklüyorsanız, önce Windows Aygıt Sürücüsünü Geri Alma'yı kullanmayı deneyin. Aygıt Sürücüsünü Geri Alma sorunuza çözmüyorsa, işletim sisteminizi yeni aygıt sürücüsünü yüklemekten önceki sistem durumuna geri döndürmek için Sistem Geri Yükleme'yi kullanın. Sayfa 50'deki "Sistem Geri Yükleme" bölümüne bakın.

 **DİKKAT:** Kurulumu yapmadan önce, sabit sürücünüzdeki tüm veri dosyalarını yedekleyin. Geleneksel sabit sürücü yapılandırmaları için, sabit sürücü, bilgisayarın ilk algıladığı sürücüdür.



Dell İşletim Sistemi Geri Yükleme diskini işletim sisteminizi geri yüklemek için son yöntem olarak kullanın.

Windows'u yeniden yüklemek için aşağıdakiler gereklidir:

- *Operating System* (İşletim Sistemi) diskini
- *Dell Drivers and Utilities* CD'si

 **NOT:** *Dell Drivers and Utilities* CD'si bilgisayarınızın montajı sırasında yüklenen sürücülerini içerir. Gerekli sürücülerini yüklemek için *Dell Drivers and Utilities* CD'sini kullanın. Bilgisayarını sipariş ettiğiniz bölgeye veya ortama isteyip istemediğinize bağlı olarak, *Dell Drivers and Utilities* ve *İşletim Sistemi* CD'leri bilgisayarınızla birlikte gelmeyebilir.

## Microsoft Windows Yeniden yüklenmesi

Yeniden yükleme işleminin tamamlanması 1 ila 2 saat sürebilir. İşletim sisteminizi yeniden yükledikten sonra, aygıt sürücülerini, virüsten koruma programını ve diğer yazılımları da yeniden yüklemeniz gerekir.

1. Açık dosyaları kaydedip kapatın ve açık programlardan çıkın.
2. *Operating System* diskini takın.
3. **Install Windows** iletisi görüntülenirse, **Exit**'i tıklatın.
4. Bilgisayarını yeniden başlatın.
5. DELL logosu görüldüğünde hemen <F12> tuşuna basın.

## İşletim Sisteminizi Geri Yükleme

 **NOT:** Çok uzun süre bekler ve işletim sistemi logosunu görürseniz, Microsoft® Windows® masaüstü görünene kadar beklemeye devam edin ve sonra bilgisayarınızı kapatıp yeniden deneyin.

 **NOT:** Sonraki adımlar, önyükleme sırasını yalnızca bir kez değiştirir. Sonraki başlatmada, bilgisayar sistem kurulumu programında belirtilen aygıtlara göre önyükleme yapar.



6. Önyükleme aygıtı listesi görüldüğünde, **CD/DVD/CD-RW Driver** (CD/DVD/CD-RW Sürücüsü) seçeneğini vurgulayın ve <Enter> tuşuna basın.

7. **CD-ROM'dan başlatmak** için bir tuşa basın. Yüklemeyi tamamlamak için ekrandaki yönergeleri izleyin.

# Yardım Alma

Bilgisayarınızda bir sorunla karşılaşırsanız, tanılamak için aşağıdaki adımları tamamlayın ve sorunu giderin:

1. Bilgisayarınızın yaşamakta olduğu sorunla ilgili bilgiler ve yordamlar için 36. sayfadaki "Sorunları Çözme" adlı bölüme bakın.
2. Daha fazla bilgi için *Dell Teknoloji Kılavuzu*'na bakın.
3. Dell Diagnostics programını çalıştırma yordamları için, 45. sayfadaki "Dell Diagnostics programı" adlı bölüme bakın.
4. 63. sayfadaki "Tanı Denetim Listesi'ni" doldurun.

5. Kurulum ve sorun giderme yordamlarında yardım almak için, (**support.dell.com**) adresindeki Dell Destek sitesinde Dell'in çok çeşitli çevrimiçi hizmetlerini kullanabilirsiniz. Çevrimiçi Dell Destek sitesinin daha kapsamlı bir listesi için 59. sayfadaki "Çevrimiçi Hizmetler" adlı bölüme bakın..
  6. Önceki adımlarda sorunu çözemediyse, 63. sayfadaki "Aramadan Önce" adlı bölüme bakın.
-  **NOT:** Dell Destek hizmetini bilgisayardaki veya bilgisayarın yakınındaki bir telefondan ararsanız, destek personeli gerekli yordamlarda size yardımcı olabilir.
-  **NOT:** Dell'in Hızlı Servis Kodu sistemi bütün ülkelerde bulunmayabilir.

Dell'in otomatik telefon sisteminden istendiğinde, çağrının doğrudan ilgili destek personeline yönlendirilebilmesi için Hızlı Servis Kodunuzu girin. Hızlı Servis Kodunuz yoksa **Dell Accessories** klasörünü açın, **Hızlı Servis Kodu** simgesini çift tıklatın ve yönergeleri izleyin.

 **NOT:** Hizmetlerin bazılarının ABD dışında kullanılabilirliği her zaman mümkün değildir. Yerel Dell temsilcisini arayıp kullanılabilirlik hakkında bilgi alın.

## Teknik Destek ve Müşteri Hizmetleri

Dell'in destek servisinden yararlanarak, Dell donanımlarına ilişkin sorularınıza yanıt alabilirsiniz. Destek personeli hızlı ve doğru yanıtlar verebilmek için bilgisayar tabanlı tanıları kullanır.

Dell'in destek servisine başvurmak için, önce 63. sayfadaki "Aramadan Önce" adlı bölüme, ardından da bölgeniz için geçerli iletişim bilgilerine göz atın ya da **support.dell.com** adresini ziyaret edin.

## DellConnect

DellConnect™, bir Dell hizmet ve desteğinin geniş bantlı bir bağlantı üzerinden bilgisayarınıza erişip, sorununuza tanı koymasını ve sizin süpervizörlüğünüzde onarılmasını sağlayan basit bir çevrimiçi erişim aracıdır. Daha fazla bilgi için **support.dell.com/DellConnect** sitesine gidin.

## Çevrimiçi Hizmetler

Aşağıdaki web sitelerinden Dell ürünleri ve hizmetleri hakkında bilgi alabilirsiniz:

- **www.dell.com**
- **www.dell.com/ap** (sadece Asya/Pasifik ülkeleri)
- **www.dell.com/jp** (sadece Japonya)
- **www.euro.dell.com** (sadece Avrupa)
- **www.dell.com/la** (Latin Amerika ve Karayip ülkeleri)
- **www.dell.ca** (sadece Kanada)

Dell Destek hizmetlerine aşağıdaki web sitelerinden ve e-postayla erişebilirsiniz:

### Dell Destek web siteleri

- **support.dell.com**
- **support.jp.dell.com** (sadece Japonya)
- **support.euro.dell.com** (sadece Avrupa)
- **supportapj.dell.com** (Sadece Pasifik Asya)

## Dell Destek e-posta adresleri:

- [mobile\\_support@us.dell.com](mailto:mobile_support@us.dell.com)
- [support@us.dell.com](mailto:support@us.dell.com)
- [la-techsupport@dell.com](mailto:la-techsupport@dell.com) (sadece Latin Amerika ve Karayip ülkeleri)
- [apsupport@dell.com](mailto:apsupport@dell.com) (sadece Asya/Pasifik ülkeleri)

## Dell Pazarlama ve Satış e-posta adresleri

- [apmarketing@dell.com](mailto:apmarketing@dell.com) (sadece Asya/Pasifik ülkeleri)
- [sales\\_canada@dell.com](mailto:sales_canada@dell.com) (sadece Kanada)

## Anonim dosya aktarma protokolü (FTP)

- [ftp.dell.com](http://ftp.dell.com)

Kullanıcı olarak oturum açma: Anonim kullanıcı olarak oturum açın ve e-posta adresinizi ve parolanızı kullanın.

## Sipariş Durumu Otomatik Yanıt Hizmeti

Sipariş ettiğiniz herhangi bir Dell ürününün durumunu öğrenmek için, [support.dell.com](http://support.dell.com) sitesine gidebilir veya sipariş durumu otomatik yanıt servisini arayabilirsiniz. Sesli yanıt sistemi siparişinizi bulmak ve durumunu bildirmek için sizden bilgi ister. Bölgenizde arayabileceğiniz telefon numarası için 64. sayfadaki "Dell'e Başvurma" adlı bölüme bakın.

Siparişinizle ilgili eksik parça, yanlış parça, hatalı fatura gibi sorunlar varsa, yardım almak için Dell'e başvurun. Görüşme sırasında faturanızı veya irsaliyeyi yanınızda bulundurun. Bölgenizde arayabileceğiniz telefon numarası için 64. sayfadaki "Dell'e Başvurma" adlı bölüme bakın.

## Ürün Bilgileri

Dell'de bulunan diğer ürünler hakkında bilgi almanız gerekirse veya sipariş vermek isterseniz, [www.dell.com](http://www.dell.com) adresinden Dell web sitesini ziyaret edin. Bölgenizden arayabileceğiniz telefon numarasını öğrenmek veya bir satış temsilcisiyle görüşmek için, bkz. "Dell'e Başvurma" sayfa 64.

## Garanti Altındaki ya da Kredi İle Satın Alınan Ürünleri Onarım İçin Gönderme

Onarım veya değiştirilmek üzere gönderilecek tüm parçaları aşağıda belirtilen şekilde hazırlayın:

 **NOT:** Ürünü Dell'e iade etmeden önce ürünün sabit sürücüsü ve depolama aygıtı üzerindeki tüm verileri yedeklediğinizden emin olun. Tüm gizli, kendinize ait, özel bilgilerinizi CD'ler ve PC Kartları gibi çıkarılabilir ortamlardan da kaldırın. Dell iadenizle birlikte gönderilmiş olan hiçbir gizli, özel veya kişisel bilgilerinizden; bu bilgilerin kaybolmasından veya bozulmasından; veya hasarlı veya kayıp çıkarılabilir ortamdaki dolaylı sorumlu tutulamaz.

## Yardıma Alma

1. Dell'i arayıp İade Edilen Ürün Yetki Numarası alın ve bu numarayı kutunun üstüne kolayca ve açıkça görünecek şekilde yazın.

 **NOT:** Bölgenizde arayabileceğiniz telefon numarası için 64. sayfadaki "Dell'e Başvurma" adlı bölüme bakın.

2. Kutuya faturanın bir kopyasını ve iade nedenini belirten bir mektup ekleyin.

3. Yaptığınız sınamaları ve Dell Diagnostic programı tarafından bildirilen hata mesajlarını (63. sayfadaki "Dell Diagnostics programı" adlı bölüme bakın) gösteren Tanı Denetim Listesi'nin ( 45. sayfadaki "Tanı Denetim Listesi" adlı bölüme bakın) bir kopyasını ekleyin.

4. Gönderilen parça değiştirilecekse, parçaya ait tüm aksesuarları da (elektrik kabloları, yazılımlar, kızaklar vb.) gönderin.

5. İade edilecek malzemeyi orijinal (veya eşdeğer) paketleme malzemesine koyun.

 **NOT:** Gönderim masrafları size aittir. Ayrıca, iade edilen tüm ürünlerin sigortalanması sizin sorumluluğunuzdadır ve Dell'e sevk edilmesi sırasında hasar riskini dikkate almanız gerekir. Teslimde Ödeme (C.O.D.) paketleri kabul edilmemektedir.

 **NOT:** Yukarıdaki gereklerin herhangi biri yerine getirilmeden yapılan iadeler Dell'in teslim masası tarafından geri çevrilecek ve size iade edilecektir.



## Aramadan Önce

 **NOT:** Görüşme sırasında Hızlı Servis Kodu yanınızda olmalıdır. Bu kod Dell'in otomatik destek telefon sisteminin çağrınızı daha doğru yönlendirmesine yardımcı olur. Sizden ayrıca Servis Etiketi de istenecektir (bilgisayarınızın arkasında bulunur).

Aşağıdaki Tanı Denetim Listesi'ni doldurmayı unutmayın. Mümkünse, yardım almak üzere Dell'i aramadan önce bilgisayarınızı açın ve bilgisayarınızdaki veya yakınındaki bir telefonu kullanın. Sizden klavyeyi kullanarak bazı komutlar girmeniz, işlemler sırasında ayrıntılı bilgi iletmeniz veya sadece bilgisayarın kendisinde yapılabilecek sorun giderme işlemlerini yapmanız istenebilir. Bilgisayarınızın belgelerini hazır bulundurun.

### Tanı Denetim Listesi

- Ad:
- Tarih:
- Adres:
- Telefon numarası:
- Servis Etiketi (bilgisayarın arkasındaki barkod):
- Hızlı Servis Kodu:
- İade Edilen Ürün Yetki Numarası (Dell destek teknisyeni tarafından verildiyse):
- İşletim sistemi ve sürümü:
- Aygıtlar:
- Genişleme kartları:
- Ağa bağlı mısınız? Evet/Hayır
- Ağ, sürüm ve ağ adaptörü:
- Programlar ve sürümleri:

## Yardım Alma

Sistemin başlangıç dosyalarını belirlemek için işletim sisteminizin belgelerine bakın. Bilgisayara bir yazıcı bağlıysa, dosyaları yazdırın. Değilse, Dell'i aramadan önce bu dosyaları okuyun.

- Hata mesajı, uyarı kodu veya tanı kodu:
- Sorunun açıklaması ve gerçekleştirdiğiniz sorun giderme yordamları:

## Dell'e Başvurma

ABD'deki müşterilerimiz 800-WWW-DELL (800-999-3355) numaralı telefonu arayabilir.

 **NOT:** Etkin bir Internet bağlantınız yoksa, başvuru bilgilerini satış faturanızda, irsaliyede, fişte veya Dell ürün kataloğunda bulabilirsiniz.

Dell, çeşitli çevrimiçi ve telefonla destek ve hizmet seçenekleri sağlar. Bu hizmetlerin kullanılabilirliği ülkeye ve ürüne göre değişir ve bölgenizde bazı hizmetler verilemiyor olabilir.

Satış, teknik destek veya müşteri hizmeti konularında Dell'e başvurmak için:

1. **support.dell.com** sitesini ziyaret edin.
2. Sayfanın altındaki **Ülke/Bölge Seçin** açılan menüsünden ülkenizi veya bölgenizi seçin.
3. Sayfanın sol tarafındaki **Bizimle Bağlantı Kurun**'u tıklatın.
4. Gereksiniminize uygun hizmet veya destek bağlantısını seçin.
5. Size en uygun Dell'e başvurma yöntemini seçin.

# Daha Fazla Bilgi ve Kaynak Bulma

## Şunları yapmanız gerekiyorsa:

işletim sisteminizi yeniden yükleme

bilgisayarınız için bir tanı programı çalıştırma, Masaüstü Bilgisayar Sistem Yazılımı'nı yeniden yükleme ya da bilgisayarınızın sürücülerini ve benioku dosyalarını güncelleme

işletim sisteminiz, çevre birimlerinin bakımı, RAID, İnternet, Bluetooth®, ağ bağlantısı, ve e-posta hakkında daha fazla bilgi edinme

bilgisayarınız için en iyi güvenlik uygulamaları bilgilerini bulma

Garanti bilgileri, Hükümler ve Koşullar (yalnızca ABD), Güvenlik yönergeleri, Düzenleyici bilgiler, Ergonomi bilgileri ve Son Kullanıcı Lisans Sözleşmesi

## Şunlara bakın:

Operating System CD'niz

*Drivers and Utilities* (Sürücüler ve Yardımcı Programlar) CD'si



**NOT:** Sürücü ve belge güncellemeleri **support.dell.com** adresinde bulunan Dell™ Support web sitesinde bulunabilir.

*Dell Teknoloji Kılavuzu sabit sürücünüzde kuruludur*

bilgisayarınızla birlikte gönderilen güvenlik ve düzenleyici bilgiler ve ayrıca aşağıdaki adreste bulunan Düzenlemelere Uygunluk Ana Sayfası'nı ziyaret edin  
**[www.dell.com/regulatory\\_compliance](http://www.dell.com/regulatory_compliance)**

## Şunları yapmanız gerekiyorsa:

Servis etiketinizi ya da Hızlı Servis Kodunuzu bulma — **support.dell.com** adresinde bilgisayarınızı tanıtmak ya da teknik destek servisine başvurmak için servis etiketini kullanmanız gerekir

sürücüler ve yüklemeleri bulma  
teknik destek ve ürün yardımına erişme  
yeni alımlarınızın sipariş durumunu denetleme

sık sorulan soruların çözümlerini ve bu sorulara verilen yanıtları bulma

bilgisayarınızda yapılan teknik güncellemelerle ilgili son dakika güncellemeleri ya da teknisyenler veya deneyimli kullanıcılar için gelişmiş teknik referans materyalleri ile ilgili bilgileri bulma

## Şunlara bakın:

bilgisayarınızın arkasında

**support.dell.com** adresinde bulunan Dell™ Support web sitesi

# Temel Özellikler

## Sistem Modeli

---

Inspiron One 19

Bu bölümde bilgisayarınızı kurarken, sürücülerini güncellerken ya da bilgisayarınızı yükseltirken ihtiyacınız olabilecek bilgiler verilmektedir. Daha detaylı özellikler için, **support.dell.com** adresindeki Dell Destek web sitesinde bulunan *Servis Kılavuzu*'na bakın.

 **NOT:** Özellikler bölgeye göre değişebilir. Bilgisayarınızın yapılandırması hakkında daha fazla bilgi için **Başlat**→ **Yardım ve Destek** ögesini tıklayın ve bilgisayarınız hakkındaki bilgileri gösteren seçimi yapın.

## İşlemci

---

Intel® Celeron®

Intel Celeron Çift Çekirdekli

Intel Pentium® Çift-Çekirdekli

Intel Core™2 Duo

Intel Core2 Quad

## Sürücüler ve Aygıtlar

---

Sürücüler

Bir 3.5-inç dahili sabit disk, bir tek yükleme yuvalı optik sürücü

Kablosuz (isteğe bağlı)

LAN 802.11 b/g

Kamera

1,3 mega piksel

**Sürücüler ve Aygıtlar**

Kullanılabilir sürücüler	Serial ATA sabit sürücü, DVD-ROM (isteğe bağlı), DVD+/- RW (isteğe bağlı), mikrofon dizisi, ve 8'i 1 arada Ortam Kartı Okuyucusu
--------------------------	--

**Bellek**

Tür	Çift kanal 800 MHz DDR2
Minimum	1 GB
Maksimum	4 GB

**Bilgisayar Bilgileri**

Sistem yonga kümesi	Intel G41+ICH7
---------------------	----------------

**Harici Konnektörler**

Ağ adaptörü	RJ45 konnektörü
USB 2.0	Üç yan-panel ve üç arka-panel konnektörü
Ses	Mikrofon hat giriş ve kulaklık hat çıkışı iki yan panel: hat çıkışı için bir arka panel konnektörü
IEEE 1394a	bir yan panel 4 pimli seri konnektör

## Temel Özellikler

<b>Video</b>	
Tür	Intel X4500
<b>Ses</b>	
Tür	Tümleşik hoparlörler
<b>Ekran</b>	
Tür (etkin matris TFT)	18.5 inç, 16:9, WXGA
Maksimum çözünürlük	1366 x 768
<b>Güç</b>	
Vat değeri	130 W
Voltaj	100-240 VAC
Yedek Pil	3-V CR2032 lityum, yassı pil

<b>Fiziksel</b>	
Yükseklik	386,39 mm (15,21 inç)
Genişlik	477,39 mm (18,79 inç)
Derinlik	103,98 mm (4,09 inç)
Ağırlık (yaklaşık)	7,3 kg (16,1 lb)
<b>Bilgisayar Ortamı</b>	
<i>Sıcaklık:</i>	
Çalışma	10°C - 35°C (10,00°F - 95°F)
Depolama	-40°C - 65°C (-40°F - 149°F)
Bağıl Nem	%10 ila %90 (yoğuşmasız)



**Bilgisayar Ortamı***Maksimum titreşim:*

Çalışma	0.26 GRMS tüm işlemsel yönlendirmeler için 2 dakika süreyle rasgele
Depolama	2.2 GRMS 15 dakika süreyle rasgele

*Maksimum darbe:*

Çalışma	Yarım Sinüs Darbesi 40G 2ms'lik saniyelik değişiklikle 20 in/s (51 cm/s)
Depolama	Yarım Sinüs Darbesi 40G 2ms'lik saniyelik değişiklikle 240 in/s (609 cm/s)

**Bilgisayar Ortamı***Yükseklik:*

Çalışma	-15.2 - 3048 m (-50 - 10,000 ft)
Depolama	-15.2 - 10.668 m (-50 - 35,000 ft)
Havadan geçen madde düzeyi	ISA-S71.04-1985 ile tanımlanan biçimde G2 veya daha düşük

# Ek

## Macrovision Ürün Bildirimi

Bu ürün Macrovision Corporation ve diğer hak sahipleri tarafından sahip olunan bazı ABD patent yöntem iddiaları ve diğer fikri mülkiyet hakları tarafından korunan telif hakkı koruma teknolojisini içerir. Bu telif hakkı koruma teknolojisinin kullanım yetkisi Macrovision Corporation tarafından verilmelidir ve Macrovision Corporation tarafından başka türlü bir yetki verilmediyse, yalnızca ev için ve diğer sınırlı görüntüleme kullanımları için amaçlanmalıdır. Tersine mühendislik ya da demonte etme yasaktır.

# Dizin

## A

- ağ bağlantısı
  - sabitleme **37**
- ağ hızı
  - sınama **37**

## B

- bağlama
  - isteğe bağlı ağ kablosu **8**
- bağlantı noktaları ve konnektörler **69**
- bellek
  - minimum ve maksimum **69**
- bellek desteği **69**
- bellek sorunları
  - çözme **39**

- bilgisayar
  - ağırlıklar ve boyutlar **70**
  - bilgisayar bilgileri **69**
  - bilgisayarın kapasitesi **31**
  - bilgisayar, kurma **5**
  - bilgisayar ortamı **70**

## C

- CD'ler, oynama ve yaratma **31**

## D

- daha fazla bilgi edinme **66**
- DellConnect **59**
- Dell Destek Merkezi **42**
- Dell destek web sitesi **67**
- Dell Diagnostics **45**

## Dizin

- Dell'e çevrimiçi başvurma **64**
- Dell Factory Image Restore **50**
- Dell'i arama **63**
- destek e-posta adresleri **60**
- destek siteleri
  - dünya genelinde **59**
- diskler
  - kullanma **23**
- disk sürücü
  - desteklenen disk boyutları **23**
- Donanım Sorun Giderici **45**
- donanım sorunları
- tanılama **45**
- DVD'ler, oynama ve yaratma **31**

## E

- enerji
  - tasarruf etme **32**

- enerji tasarrufu yapma **32**
- e-posta adresleri
  - teknik destek için **60**

## F

- fabrika imajını geri yükleme **52**
- fiziksel özellikler **70**
- FTP oturumu açma, anonim **60**

## G

- garanti kapsamındaki iadeler **61**
- genişleme veriyolu **70**
- güç özellikleri **70**
- güç sorunları, çözme **38**

## H

- hava akışı, sağlama **5**
- havalandırma, sağlama **5**

**I**

İnternet bağlantısı **13**

işlemci **68**

ISP

İnternet Servis Sağlayıcı **13**

**K**

kablosuz ağ bağlantısı **37**

kaynaklar, daha fazla **66**

kulaklık

ön konnektör **20**

kurulum, başlamadan önce **5**

**M**

Memory Stick okuyucu **19**

MMC **19**

Multi Media Card okuyucu **19**

müşteri hizmetleri **58**

**O**

ön taraftaki konnektörler **16**

özelleştirme

enerji ayarlarınız **32**

masaüstünüz **31**

özellikler **68**

**S**

sabit sürücü etkinlik ışığı **17**

ses **70**

Sistem Geri Yükleme **50**

Sistem İletileri **43**

sorunlar, çözme **36**

sorunları çözme **36**

sürücüler ve aygıtlar **68**

sürücüler ve yüklemeler **67**

## T

Tanı Denetim Listesi **63**

## U

ürünler

bilgi ve satın alma **61**

ürünleri gönderme

iade ya da onarım için **62**

## W

Windows'u yeniden yükleme **50**

Windows Vista® **12**

Program Uyumluluk Sihirbazı **40**

yeniden yükleme **55**

Windows, yeniden yükleme **50**

## X

xD-Picture Kart okuyucu **19**

## Y

yardım

yardım ve destek alma **57**

yazılım özellikleri **31**

yazılım sorunları **40**

yedeklemeler

yaratma **34**

yonga kümesi **69**



İrlanda'da basılmıştır.

[www.dell.com](http://www.dell.com) | [support.dell.com](http://support.dell.com)



0FWVYYA00